

# Políčka

Archi—textúra

## Koncept:

Výtvarné umenie bolo a je od nepamäti súčasťou architektúry. Tá sa mu dokonca dokázala v priebehu histórie aj viac, či menej prispôbovať, a na druhej strane z neho ťažiť. Bola schopná ustúpiť a prenechať mu priestor prejavíť sa naplno, a naopak rada jeho podnety využívala zakomponovaním umeleckých diel do vlastných urbanistických, architektonických a tektonických prvkov.

*Vid. nika, edikula, tokonoma, oltár, konzola, polica, atlant, kariatída, sokel, podstavec, podnož, piedestál, plinthus atď., príkladov je mnoho.*

Nová budova DF VŠMU je v tomto zmysle nepopísaný list papiera. Je to racionálne a funkčne koncipovaná stavba, ktorá je však domovom umenia a podľa môjho názoru by bolo zaujímavé, keby dokázala na tento fakt aj sama reagovať. S rešpektom k pôvodnému návrhu budovy teda predkladám rozširujúci návrh *Políčok* — *architextúry*, schopnej priniesť novému priestoru DF dopĺňajúcu dimenziu.

*Políčka* prinášajú priestorom budovy chýbajúci funkčný a estetický rozmer. Svojim minimalistickým prejavom nenarúšajú koncept čistej racionálnej budovy, na druhej strane však ponúkajú takmer neobmedzené možnosti okupovania priestoru individualitami tvoriacimi v rámci DF. Prinášajú univerzálnu platformu pre vystavovanie a následnou rozmanitosťou takto vzniknutej štruktúry späťne oživujú chladné priestory budovy.

*Políčka* sú rozšírením funkcie steny. Sú chýbajúcou textúrou neutrálnych architektonických prvkov a individualizujúcou mierkou neosobného priestoru budovy.

## Realizácia:

*Políčka* predstavujú jednoduchý “neviditeľný” policový systém slúžiaci ako funkčné rozšírenie a detailnejšia artikulácia základného architektonického prvku (steny) a tvoriaci tak jej textúru — *architextúru*.

Na mieru vyrobený policový systém pozostáva z násobenia štyroch základných veľkostí *políčiek* (400x200, 400x100, 200x200, 200x100 mm).

Materiál — drevotrieska v kombinácii s plechovou pružnou poistkou, prípadne so zabudovaným závitom na fixáciu búst a 3D objektov. Upevnenie na stenu — prostredníctvom univerzálnych obrazových háčikov (napr. Uniháčik - KM-System, nosnosť max . 14kg).

Povrchová úprava — kvalitný biely náter resp. dyha, matný, ľahko umývateľný, odolný voči lepiacim páskam a povrchovým zásahom.

## Použitie:

Výhoda univerzálného policového systému spočíva v možnosti vystavovať takmer akékoľvek typ objektov a v možnosti ich promptnej obmeny a aktualizácie.

2D objekty, ako tlače, maľby a pod. sa vystavujú na pevnejšom podkladovom materiáli (KapaPlast, HPS, atď.) a fixujú sa pomocou zabudovanej pružnej poistky. Podkladové dosky by sa pri použití vhodného lepidla mohli bez problémov recyklovať. 3D objekty, ako modely, makety, skulptúry, plastiky a pod. sú vystavované voľne v *políčkach* na *políčkach*. Upevnenie je zabezpečené prostredníctvom obojstrannej lepšiackej pásky, prípadne do zabudovaného závitú. Ten by dokázal zabezpečiť aj fixáciu búst a v kombinácii s háčikom resp. navrtaným otvorom na ramienka by tento systém dokázal odprezentovať aj diela kostýmových výtvarníkov.

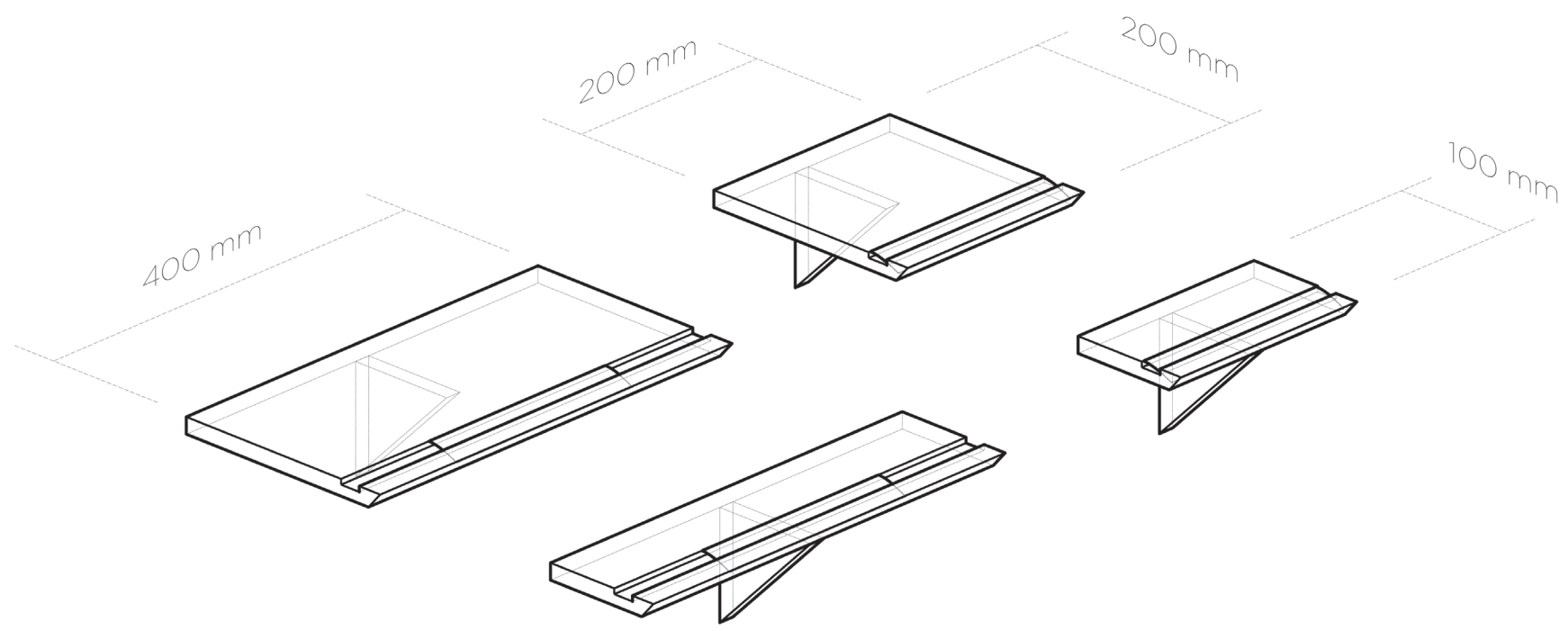

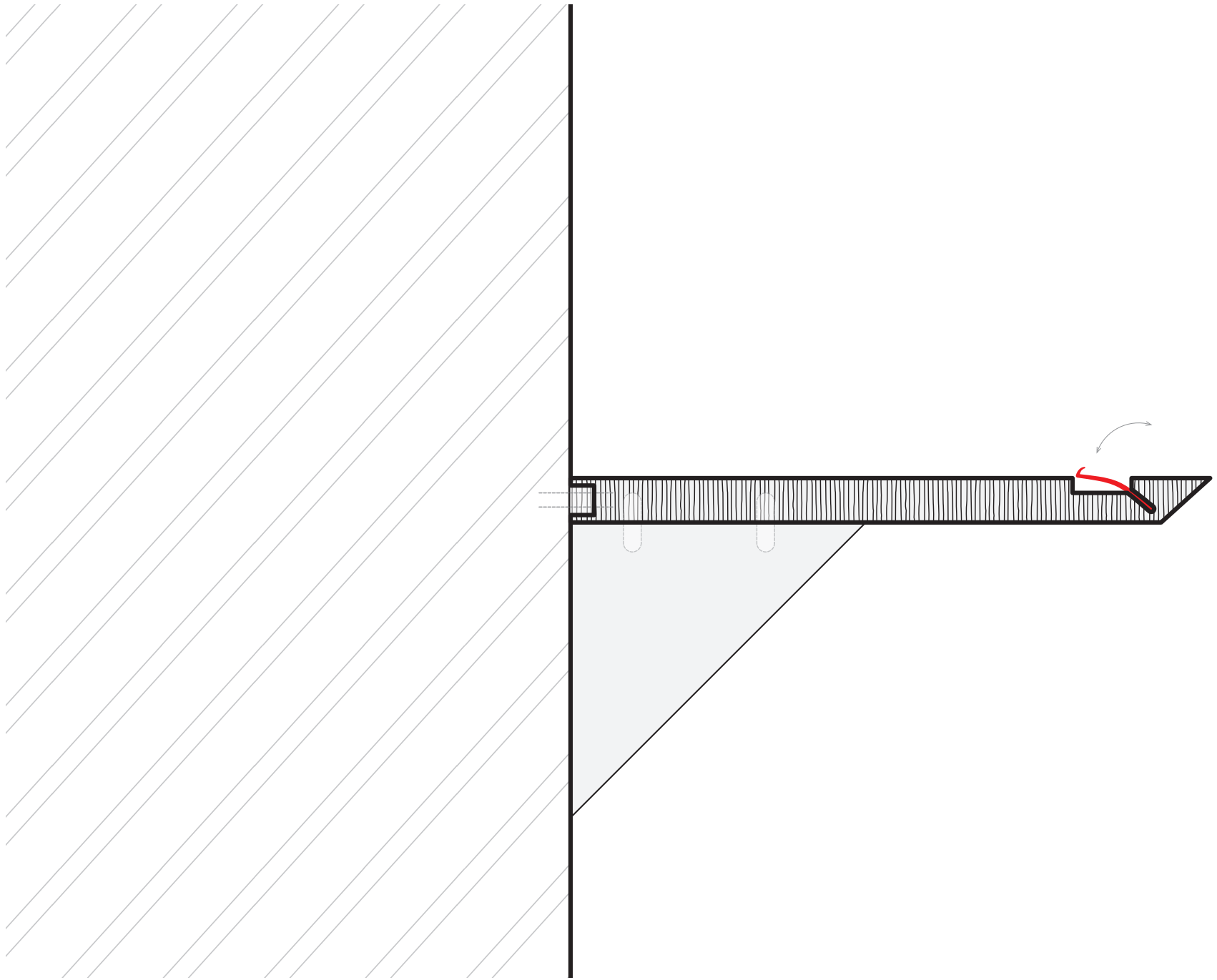

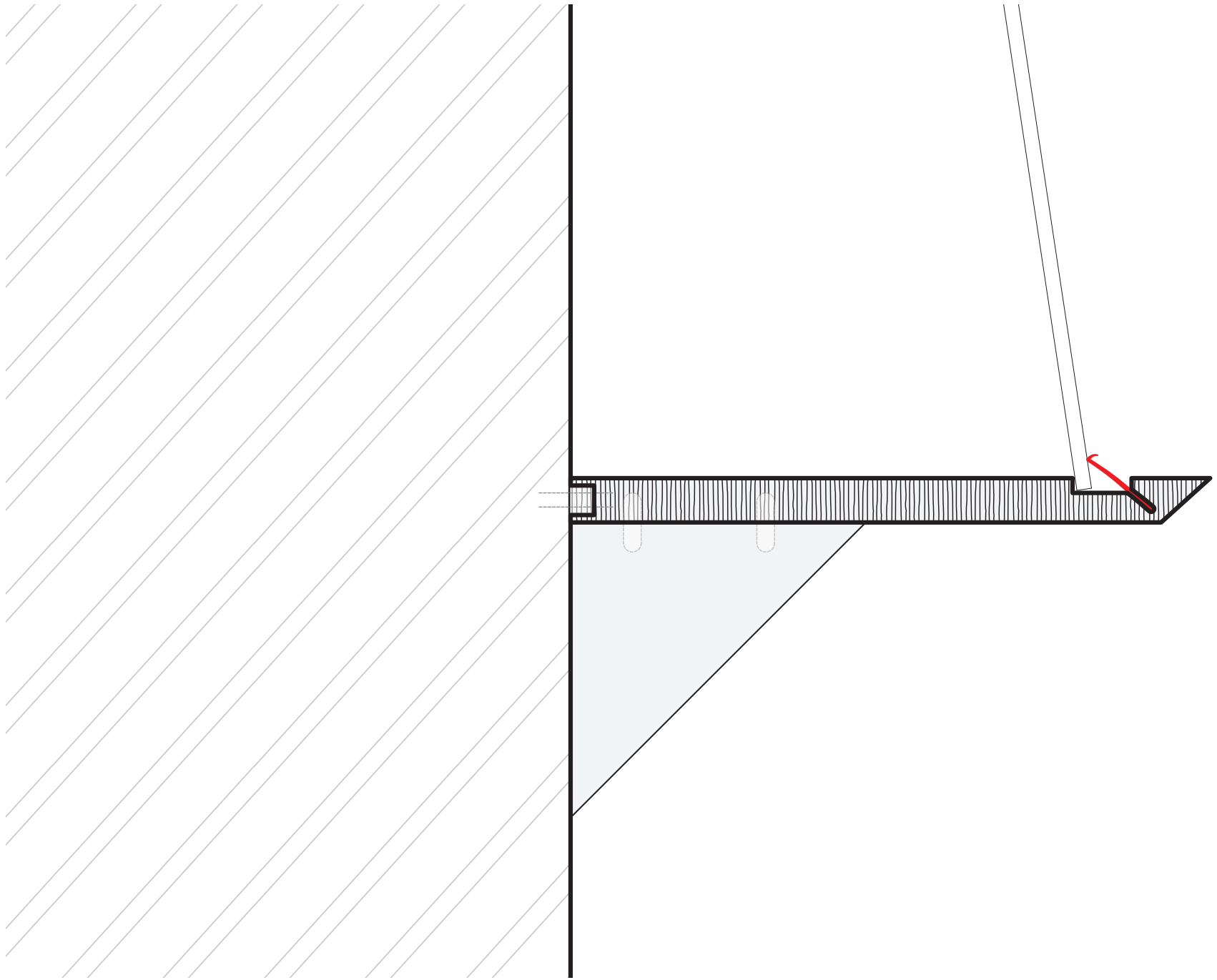



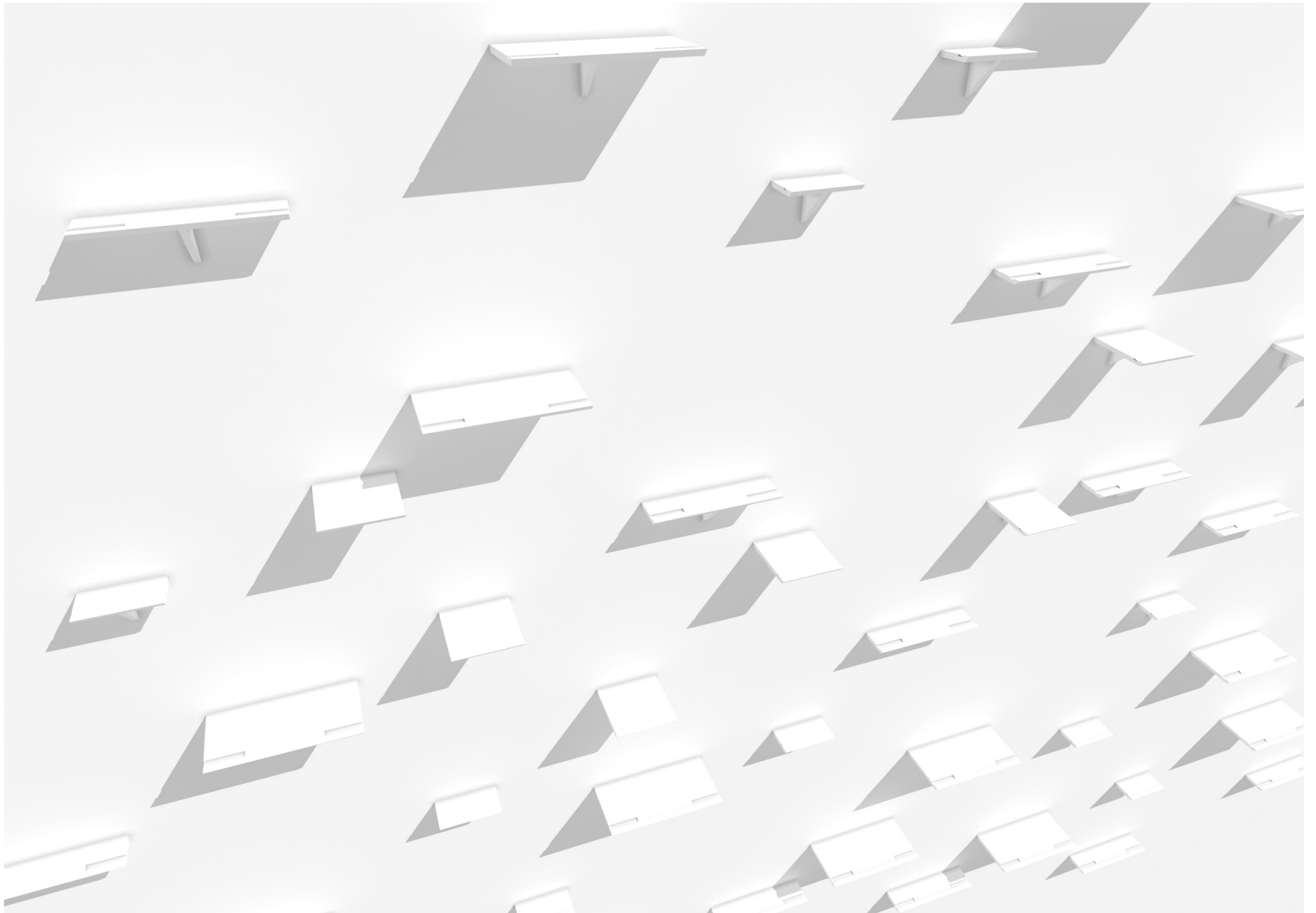

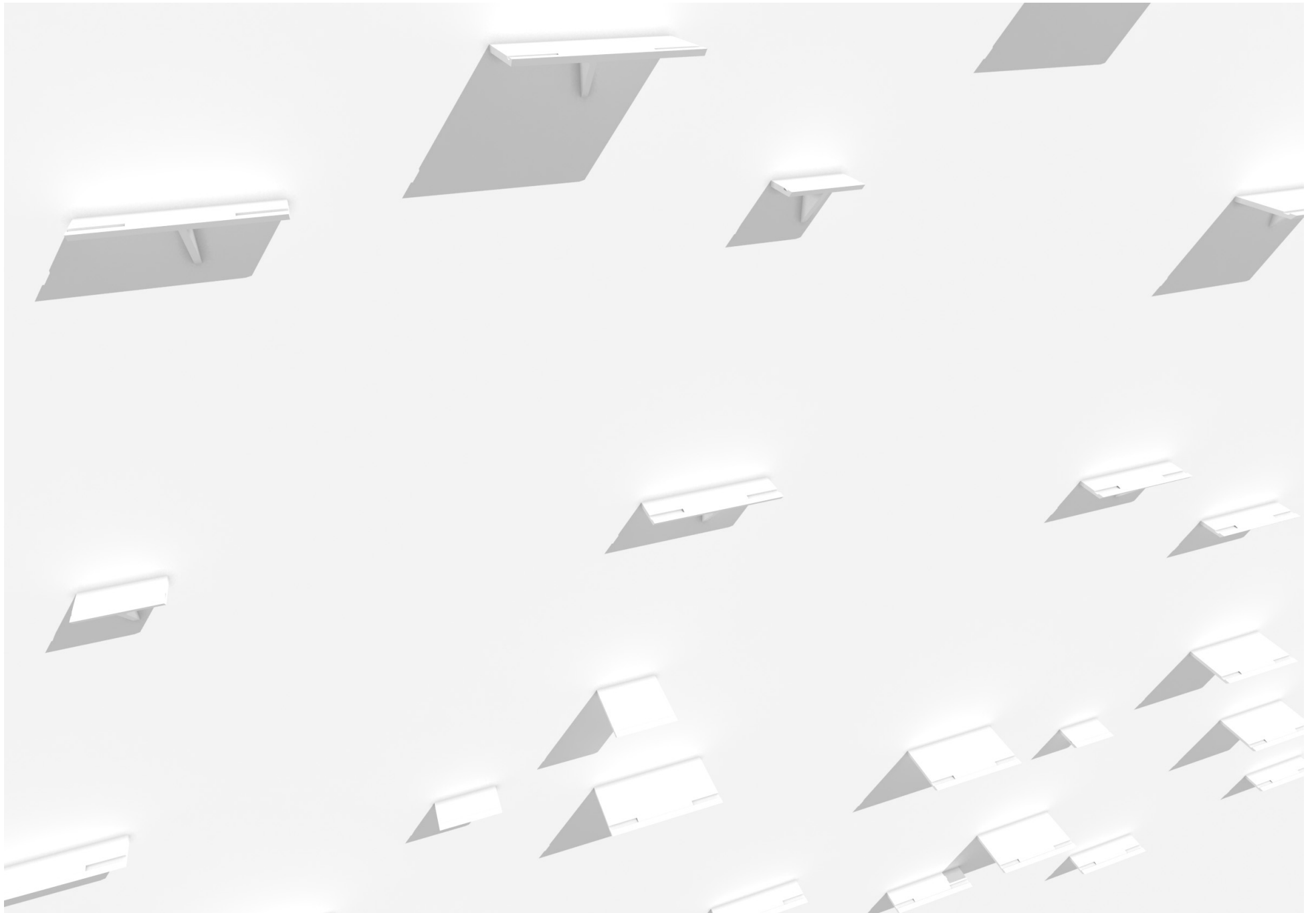







**jan@ptacin.com**

©  
www.janptacin.com